

## Rouleaux autocentreur pour l'alignement de la bande supprimé !

Solution scélérate !

Comment endiguer le progrès !

Attention : séquence humoristique du jour

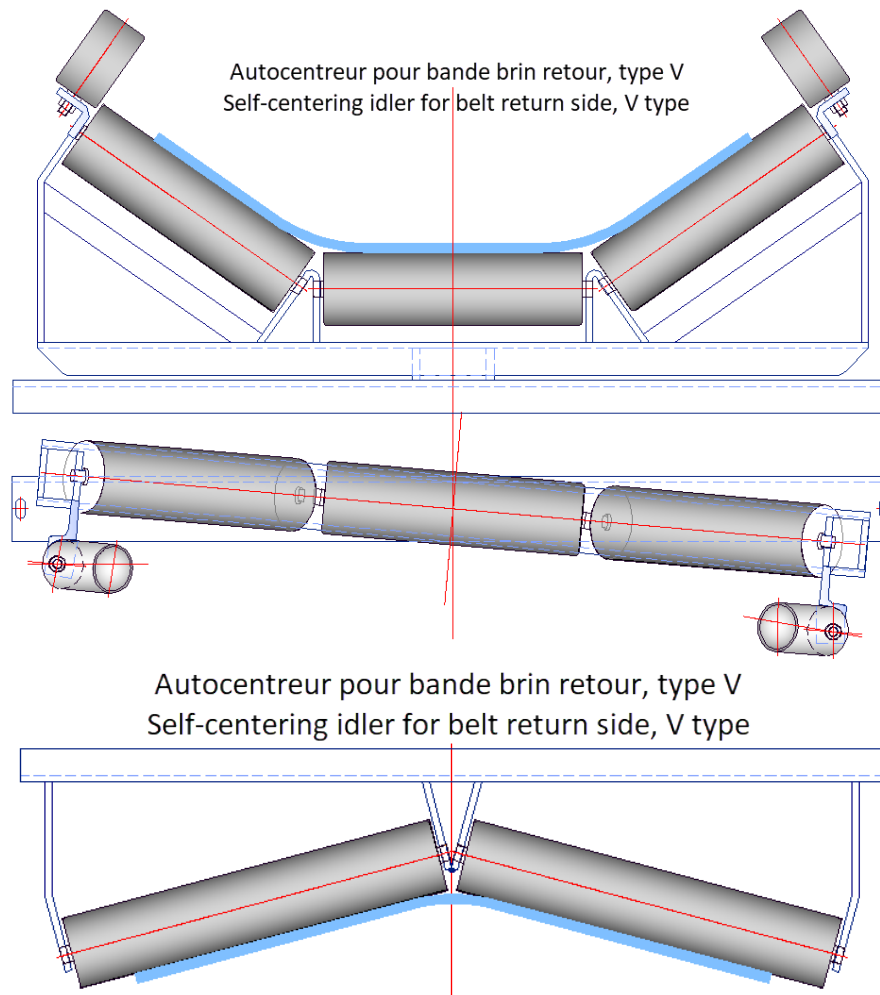

2 exemples d'autocentreurs

Le service achats de Nouvelle Écosse m'a informé récemment et avec beaucoup d'inquiétude de la **baisse importante à l'importation des autocentreurs de bande\*** de tous types, entre 2018 et 2019.

Après une rapide enquête, le scélérate, m. CD, a été démasqué et ses pratiques scandaleuses dévoilées au grand jour. La méthode qu'il utilisait, à l'origine de la chute des importations d'autocentreurs, consiste à supprimer tous les autocentreurs, à supprimer tous les tambours et rouleaux inutiles, à remplacer les tambours et rouleaux restants (cela ne fait plus beaucoup de composants) par des modèles conformes et, dans le même temps, à régler les convoyeur « **machine à l'arrêt** ».

À la question : « *comment en êtes-vous arrivée à une telle violence ?* » :

Il a répondu, sans aucun regret, dicit : « *j'ai recalculé nos convoyeurs avec un logiciel français, qui met en évidence tous les composants inutiles* ».

Quel culot, quelle horreur, et avec un logiciel français !

Comment peut-on croire une telle fable ?

En plus, fier de lui, il fait constater que ça marche !

Maintenant que les faits délictueux sont établis, je propose que m. CD soit exilé en Europe, sachant qu'il n'y a aucun risque qu'il reproduise ses méthodes rigoureuses, grâce à la vigilance de nos savants « **ante-coperniciens** », qui tiennent d'une main ferme les commissions et éditions de tous ordres et qui bloquent constamment toutes évolutions contraires à la bonne vieille lois du commerce « *le toujours plus* », et ignorant superbement, au passage, les Lois de physique qui s'appliquent sur les convoyeurs.

Votez sur ce « post » pour soutenir la sanction proposée.

Plus sérieusement, si vous avez besoin d'apprendre à régler vos convoyeurs, **machine à l'arrêt**, je suis à votre disposition. Ça va décoiffer !

Par Marc des Rieux, Expert en convoyeur, certifié « OPQIBI – L'ingénierie qualifiée – n° 08 04 1980 », formateur au **réglage à l'arrêt** des convoyeurs depuis 1988 et ceci dans 45 pays dans le monde.

\* : *Tous les faits énoncés sont vrais.*

.....